

OUTLANDER



The Journey Begins with Family

The MITSUBISHI OUTLANDER – our flagship SUV – embodies its SUV heritage, inspiring you and your family to embark on exhilarating explorations and take on new adventures.

تبدأ الرحلة مع العائلة

تجسد ميتسوبيشي أوتلاندر - الطراز الرائد ضمن سياراتنا الرياضية متعددة الاستخدام - إرثها العريق، لتلهمك أنت وعائلتك لخوض استكشافات مشوقة والانطلاق نحو مغامرات جديدة.





Designed to
Command Every Adventure

تصميم يفرض حضوره
في كل مغامرة

ترتقي تفاصيل التصميم المتقدمة
بمزيج من القوة والفخامة،
وتخطف أوتلاندر بإطلالتها المميزة الأنظار من اللحظة الأولى
لتمنحك الثقة للانطلاق نحو مغامرات جديدة.

The advanced design refinements elevate
its power and luxury.
Its striking form instantly captures your attention,
instilling you with confidence to
tackle new challenges.



أناقة تدعوك للبقاء أطول Elegance You'll Never Want to Leave

ضُقت أوتلاندر بعناية حتى أدق التفاصيل. من اختيار المواد إلى الملمس وراحة المقاعد، لتمنحك مزيجاً متنوعاً من الفخامة والراحة، وتخلق لك بيئة راقية تدعوك للاستمتاع بالجلوس فيها وقتاً أطول.

Carefully crafted down to every detail, from the materials to the feel and seating comfort, this space seamlessly blends luxury and comfort, creating a truly premium environment that invites you to stay in the car longer.



مقاعد أمامية موهّاة

تعمل فتحات التهوية في مسند الظهر ووسادة المقعد على تحسين تدفق الهواء من خلال سحب الهواء الساخن من سطح المقعد، مما يوفر راحة أكبر أثناء القيادة حتى في الأجواء الحارة.

Ventilated front seats

Ventilation is provided from the backrest and seat surface to enhance airflow by drawing hot air from the seat surface. This contributes to greater driving comfort, even in warm weather.



مقاعد أمامية مدفأة /

مقاعد الصف الثاني بوسادة ومسند ظهر مدفأين

تعمل خاصية التدفئة على تسخين مسند الظهر ووسادة المقعد بسرعة، مما يضمن لك الراحة حتى في الأجواء الباردة.

Heated front seat / 2nd row seat with heated cushion and seatback

Heated seats swiftly warm both the back and seat surfaces, offering comfort even on chilly days.





The Drive You've Always Envisioned

تجربة قيادة كما تخيلتها

In addition to Super All-Wheel Control (S-AWC), which significantly enhances vehicle performance in acceleration, cornering, and braking, the MITSUBISHI OUTLANDER provides six drive modes. Whether you're navigating city streets or conquering off-road trails, these performance enhancers adapt to each driving situation, delivering the driving experience you desire.

إلى جانب نظام التحكم الفائق بجميع العجلات (S-AWC) الذي يعزز أداء المركبة في التسارع والمنعطفات والفرملة، توفر ميتسوبيشي أوتلاندر ستة أوضاع قيادة متنوعة. سواء كنت تتنقل في شوارع المدينة أو تستكشف الطرق الوعرة، وتتكيف هذه الأنظمة مع كل حالة لتمنحك الثقة وتجربة قيادة استثنائية.

S-AWC (Super-All Wheel Control)

S-AWC – MITSUBISHI MOTORS' full-time integrated 4WD control system – optimises driving and braking power at each wheel, leading to enhanced power output, improved cornering, and increased stability in diverse driving conditions.

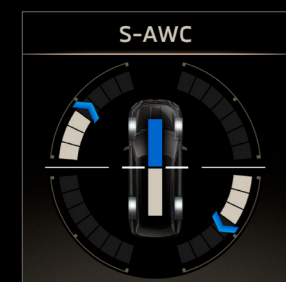

The electronically-controlled 4WD can precisely distribute driving torque between the front and rear tyres without delay. Excellent traction performance is ensured.

Optimal control of drive/braking force between right and left wheels to achieve high turning performance and driving stability.

Controls braking force and motor output to prevent skidding whilst driving and tyre spinning when starting.

Prevents tyres from locking during emergency braking and steering wheel operation.

4WD

AYC

ASC

ABS

(S-AWC) نظام التحكم الفائق بجميع العجلات

النظام المتكامل للتحكم الدائم بالدفع الرباعي من ميتسوبيشي موتورز، يعمل على توزيع قوة القيادة والكبح على كل عجلة بشكل مثالي، مما يعزز قوة الانطلاق، ويحسن القدرة على الانعطاف، ويمنح ثبات المركبة في مختلف ظروف القيادة.

يسمح النظام الإلكتروني للتحكم بالدفع الرباعي بتوزيع عزم الدوران بدقة بين العجلات الأمامية والخلفية فوراً لضمان أداء حرّ ممتاز في جميع الظروف.

يتحكم بقوة الدفع والكبح بين العجلات اليمنى واليسرى لتحقيق أداء عالٍ عند الدوران وثبات أكبر أثناء القيادة.

ينظم قوة الكبح وعزم المحرك لمنع الزلزال المركبة أثناء القيادة أو دوران العجلات عند الانطلاق.

يمنع انغلاق العجلات أثناء الكبح المفاجئ أو عند المناورة، مما يساعد السائق على الحفاظ على السيطرة.

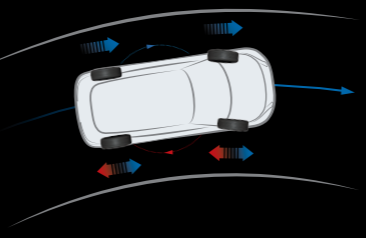

Drive modes can be selected based on the road surface and the driver's preference.

يمكن اختيار وضع القيادة المناسب حسب الطريق أو تفضيل السائق



Note: Some equipment may vary by market. Please consult your local MITSUBISHI MOTORS dealer/distributor for details. S-AWC is a driver support system that assists the driver with braking and driving operations. As with vehicles without this system, safe driving is required such as decelerating before entering a curve. The driver is always responsible for safe and attentive driving. MUD drive mode not available on 2WD models.

ملاحظة: قد يختلف بعض التجهيزات حسب السوق. يرجى مراجعة وكيل/موزع ميتسوبيشي موتورز المحلي للحصول على التفاصيل. S-AWC يعد نظاماً مساعداً للسائق يدعمه في عمليات الكبح والقيادة. وكما هو الحال في المركبات من دون هذا النظام، تبقى القيادة الآمنة مطلوبة مثل تخفيف السرعة قبل دخول المنعطف. السائق هو المسؤول دائماً عن القيادة الآمنة والملتزمة. وضع القيادة MUD غير متوفر في الطرازات المزودة بنظام الدفع الثاني (2WD).



صوت لا مثيل له...
وتجربة تفوق الحدود

Unparalleled Sound,
Unmatched Experience



YAMAHA

يجمع إرث ياماها العريق في صناعة الآلات الموسيقية مع هندسة ميتسوبيشي موتورز الاستثنائية ليعيد تعريف العلاقة بين الموسيقى والقيادة. صوت غامر يجعلك تشعر وكأن الفنان أمامك مباشرة، ليضفي على رحلتك متعة أكبر ويلهمك لتتجاوز حدود الإحساس المعتاد.

Yamaha's legendary musical instrument craftsmanship and MITSUBISHI MOTORS' exceptional car engineering collaborate to redefine the relationship between music and driving. So immersive is the sound, it seems as if the music artist is right in front of you, elevating the driving experience and inspiring listeners to move beyond boundaries.

دايناميك ساوند ياماها ألتيميت/بريميوم Dynamic Sound YAMAHA Ultimate / Premium

دايناميك ساوند ياماها ألتيميت

نظام صوتي متكامل يضم 12 مكثراً للصوت، مستوحى من مفهوم تصميم مكثّر ياماها الرائد NS-5000. التوزيع الأمامي ثلاثي الموجات يمنح الأصوات والآلات الموسيقية حضوراً واقعياً، وكأنها تصدح أمامك من موقع مرتفع في مقدمة المقصورة. ليزيد من عمق التجربة الصوتية.



Dynamic Sound YAMAHA Ultimate

A total of 12 dedicated speakers are employed, inheriting the design concept of Yamaha's flagship NS-5000 speaker. The front 3-way configuration with a wide-band midrange and other features localised instruments and vocals high up in front of you, further enhancing the sense of presence.

دايناميك ساوند ياماها بريميموم

يقدم نظام الصوت بريميموم تجربة متوازنة تجمع بين الصوت العميق والنغمات العالية الواضحة. وذلك من خلال نظام ثلاثي الموجات يضم 8 مكثرات للصوت. ضُقت المكثرات الخلفية بدمج مضخم الصوت (woofer) ومكثّر التويتير (tweeter) في وحدة واحدة، لتوفر نطاقاً صوتياً واسعاً يمتد من الصوت العميق إلى الترددات العالية النقية.



Dynamic Sound YAMAHA Premium

Powerful bass and clear highs are achieved in a compact 2-way system (8 speakers). The rear speakers are designed with woofers and tweeters integrated into a single unit, enabling a wide range of sound expression from bass to treble.

Ideal sound experience

You can choose from 4 sound types and a range of listening positions to match your mood and preferences. Speed Compensated Volume (SCV) ensures consistent audio quality in any situation.

اختر من بين أربعة أنماط صوتية ومجموعة من أوضاع الاستماع لتناسب مع مزاجك وتفضيلاتك، بينما تحافظ خاصية SCV (التحكم التلقائي في مستوى الصوت حسب السرعة) على جودة صوت متوازنة في مختلف الظروف.

تجربة صوت مثالية

High quality audio with SCV

You can enjoy high quality audio even on rough roads or at high speeds. To maintain clear bass sounds, both volume and equalisers are adjusted based on vehicle speed through the SCV function. In addition, five listening position settings allow you to enjoy ideal sound even more.

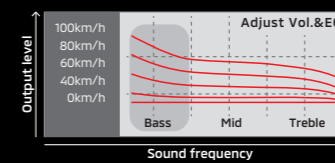

جودة صوت عالية مع SCV

استمتع بصوت واضح وعالي الجودة حتى على الطرق الوعرة أو عند القيادة بسرعات مرتفعة. للحفاظ على نقاء الصوت العميق ووضوح النغمات، تعمل وظيفة SCV على تعديل مستوى الصوت وتعديل الترددات تلقائياً حسب سرعة المركبة. كما يمكنك الاختيار من بين خمسة أوضاع استماع مختلفة للاستمتاع بتجربة صوتية مثالية.

Four sound types stay in tune with listeners' emotions



نشيط
مثالي للإيقاعات الحوية والأصوات الصافية. ليث الطاقة في أجواء المقصورة.

Lively
Ideal for energetic beats and crisp vocals, it will have you dancing inside.



مميز
يبرز التفاصيل العاطفية في الأصوات والأنغام المعقدة ليقدم تجربة غامرة وعذبة.

Signature
Brings out the emotive tones and textures of vocals and complex instrumentation for an immersive experience.



قوي
يمدك قوة الموسيقى لتزيد حماسك وتستمتع برحلة أكثر متعة.

Powerful
You'll feel the power of music coursing through you, elevating your mood and making the drive even more fun.



مرحب
يقدر أجواء هادئة لمحادثات ممتعة والاستمتاع بالمناظر مع موسيقى خلفية مرحة.

Relaxing
Have a delightful conversation and appreciate the beautiful scenery whilst soothing background music enhances the overall enjoyment.

Room for Everything, Memories Included

Designed with a spacious luggage compartment that can accommodate ample cargo, the MITSUBISHI OUTLANDER offers remarkable flexibility in seat arrangement — accommodating both large items and long objects. And it's not just for packing your belongings; it's a place to store cherished family memories too.

مساحة تتسع لكل شيء... حتى ذكرياتك

توفّر أوتلاندر حيزاً رحباً للأمتعة مع مرونة استثنائية في ترتيب المقاعد، لتستوعب الأعراس الكبيرة والطويلة بسهولة. فهي ليست مجرد مساحة لمقتنياتك، بل مكان يحفظ أجمل ذكرياتك العائلية.



Luggage area



Cargo room

The roomy cargo area can accommodate up to four golf bags measuring 127 centimetres in length. The enhanced cargo room and wider gate opening make loading and unloading luggage a more convenient and hassle-free experience.

1. Height (cm): **51.8** (الارتفاع (سم))
2. Width (cm): **107** (العرض (سم))
3. Depth (cm): **97.4** (العمق (سم))

حيز الأمتعة

مساحة التحميل

تتسع المساحة الخلفية الراجعة لما يصل إلى أربع حقائب غولف بطول 127 سم. كما أن فتحة الباب الخلفي الأوسع تجعل تحميل الأعراس الكبيرة وتنزيلها أكثر سهولة وسلاسة.

Equipment



باب خلفي كهربائي يفتح بدون استخدام اليدين

افتح الباب الخلفي بكل سهولة بمجرد تمرير قدمك أسفل المصد الخلفي. ويمكنك أيضاً ضبط ارتفاع الفتح ليتناسب مع ارتفاع أسقف المرابب المختلفة.

Power remote tailgate with hands-free access

Open the rear gate hands-free by placing your foot under the rear bumper. The gate's opening height is adjustable to fit under various garage ceiling heights.

التجهيزات



Seat arrangements

1. Spacious interior accommodates up to 7 passengers.
2. Lever in the luggage compartment allows the 2nd row seat to be folded forward.
3. 2nd row seats can also be folded down to provide a larger luggage compartment.

ترتيب المقاعد

1. تتسع المقصورة لغاية 7 ركاب براحة تامة.
2. رافعة في صندوق الأمتعة تتيح طي مقاعد الصف الثاني للأمام بسهولة.
3. يمكن أيضاً طي مقاعد الصف الثاني لزيادة مساحة صندوق الأمتعة.

مجموعة واسعة من الابتكارات تعزز ثقتك بالقيادة

تقدّم لك ميتسوبيشي أوتلاندر ابتكارات متنوعة تجمع بين تقنيات القيادة المتطورة وميزات الراحة والعملية، لتجعل كل رحلة تجربة أكثر أماناً وثقة.

A Wide Range of Innovations Boost Your Driving Confidence

The MITSUBISHI OUTLANDER comes equipped with a wide range of reliable innovations from advanced driving technologies to enhanced comfort and convenience features. Every ride deepens your driving confidence.

Advanced equipment

It is equipped with various advanced features that enhance rearward visibility and reduce driving fatigue. Additionally, a wireless charger is included, allowing you to charge your device simply by placing it on the charging pad.

Windscreen type 10.8-inch Head-Up Display

The large, full-colour windscreen type Head-Up Display [HUD] offers improved visibility and a larger display area, allowing navigation information to be shown alongside other data simultaneously.

Frameless auto dimming rearview mirror

A frameless auto dimming rearview mirror displays camera images of the vehicle's rear, providing clear rearward visibility.

Smartphone wireless charger

The front console tray features a wireless charger that allows Qi-enabled smartphones to charge simply by placing them on it.

12.3-inch full digital driver display

A wide, 12.3-inch full digital driver display is designed for instant understanding and viewing, enhancing driving experience with customisable options for audio and navigation.



التجهيزات المتقدمة

مجهزة بمزايا متقدمة تعزز الرؤية الخلفية وتخفف إرهاق القيادة. كما تتضمن شاحناً لاسلكياً يتيح شحن جهازك بمجرد وضعه على لوحة الشحن.

شاشة عرض شفافة على الزجاج الأمامي 10.8 بوصة

توفر شاشة العرض الشفافة (Head-Up Display - HUD) الملونة مجال رؤية أوسع ووضوحاً أكبر، مما يسمح بعرض معلومات الملاحة والبيانات الأخرى في وقت واحد وبطريقة أسهل للقراءة.

مرآة داخلية بلا إطار بخاصية التعتيم التلقائي

تعرض هذه المرآة صور الكاميرا الخلفية بوضوح تام، مما يمنحك رؤية خلفية أوضح وينقل من العكاس الضوء أثناء القيادة ليلاً.

شاحن لاسلكي للهواتف الذكية

يوفر رف الكونسول الأمامي ميزة الشحن اللاسلكي للهواتف الذكية المتوافقة مع تقنية Qi بمجرد وضع الهاتف على السطح المخصص.

شاشة رقمية بالكامل للسائق بحجم 12.3 بوصة

تمنك الشاشة الرقمية الكبيرة معلومات القيادة والصوت والملاحة بوضوح تام، مع خيارات عرض قابلة للتخصيص لتعزيز تجربة القيادة.



Comfortable equipment

The interior is equipped with features designed to create a comfortable cabin space. No matter which seat you choose, every passenger can enjoy a relaxing travel experience.



نظام تكييف أوتوماتيكي ثلاثي المناطق

يمكن ضبط درجة الحرارة بشكل مستقل للسائق، والراكب الأمامي، وصف المقاعد الخلفي. كما تتوفر فتحات تكييف وأزرار تحكم مخصصة للمقاعد الخلفية على الكونسول الأخرى لراحة إضافية.

3-zone automatic air conditioning

Temperature settings can be adjusted independently for the driver, front passenger and rear seats. Rear-seat air outlets and control switches are conveniently located on the back of the floor console.

حجرة القفاز

صندوق في لوحة العدادات يفتح ليقدم مساحة رحبة لتخزين الأغراض الصغيرة.

Glove box

A glove box on the instrument panel opens to provide ample storage space for small items.



تجهيزات الراحة

تأتي المقصورة مزودة بميزات ضمنت لخلق بيئة داخلية مريحة. وأياً كان المقعد الذي تختاره، ينعم كل راكب بتجربة سفر هادئة وممتعة.

ذاكرة مقاعد قابلة للتعديل كهربائياً

يتيح زر الذاكرة استدعاء وضعيات المقاعد الأمامية والمرابا الجانبية المضبوطة مسبقاً. كما يمكن ربط مفتاح السائق الذكي بإعدادات خاصة تشمل ضبط المكيف ونظام الملاحة لراحة مخصصة عند كل استخدام.

Power-adjustable seat memory

In conjunction with the memory switch, the registered driver/front passenger seat and side mirror positions can be recalled. Also linked to the key is the driver memory setting, which stores air conditioning and navigation settings.

جيوب خلفية في ظهر المقاعد الأمامية

جيوب مريحة في ظهر المقاعد الأمامية للهواتف الذكية والمفاتيح والمقننات الصغيرة.

Front seatback pocket with multiple pockets

Convenient seatback pockets for smartphones, keys and other small essentials.

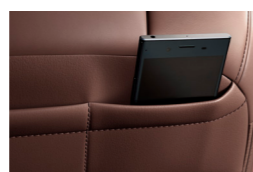

Storage space

Plenty of storage space designed for ease of use. Small items, smartphones, drinks, etc. can also be stored neatly.



سقف بانورامي كهربائي

يعزز السقف البانورامي الكهربائي المزود بفتحة واسعة إحساس الرخابة والانتعاش، ويضفي على المقصورة شعوراً أكثر بالانتعاش.

Power panoramic sunroof

The power panoramic sunroof with a wide opening enhances the sense of openness and adds a spacious feel to the interior.



صندوق كونسول أرضي مع مسند يد

صندوق سهل الوصول يقع بين المقعدين الأماميين، ويوفر خيارات تخزين متنوعة.

Floor console box with armrest

Easy-to-reach floor console box, situated between the front seats, offers versatile storage options.

مساحات تخزين عملية

تتوفر في أوتلاندر مساحات تخزين متعددة ضمنت سهولة الاستخدام وتنظيم الأغراض اليومية مثل الهواتف الذكية والمفاتيح والمشروبات.

ستارة شمسية مدمجة تُسحب من باب الصف الخلفي

تعمل الستارة المدمجة في باب الصف الخلفي على تقليل وهج أشعة الشمس المباشرة، مما يزيد من راحة الركاب في المقاعد الخلفية.

Pull-up type sunshade in rear door

A sunshade retracts from the rear door trim to effectively reduce glare from direct sunlight, further enhancing rear seat comfort.



حوامل للزجاجات

حاملت مصممة في موقع أمامي لسهولة وصول السائق، مع مراعاة دقيقة لحرية الحركة أثناء القيادة دون تقييد.

Bottle holders

The bottle/cup holders are designed in a frontal position for easy access by the driver, with meticulous consideration for non-restricted movements during driving.



The Road Ahead, Together with Family

Equipped with advanced safety features, the MITSUBISHI OUTLANDER supports driver confidence in any situation. It enhances family drives, making them more enjoyable and inspiring the discovery of new destinations.

رحلة الغد مع العائلة... بثقة وأمان

مزودة بأنظمة أمان متطورة، تمنحك ميسوبيشي أوتلاندر الثقة في كل المواقف، لتجعل رحلات العائلة أكثر متعة وتلهمك لاكتشاف وجهات جديدة.



The confidence to keep moving

When you drive with confidence, you can fully immerse yourself in each drive. The MITSUBISHI OUTLANDER offers top-class safety and enhanced passenger protection with 7 SRS airbags. What's more, advanced driver assistance systems help identify potential risks around the vehicle, enabling you to avoid collisions before they occur.

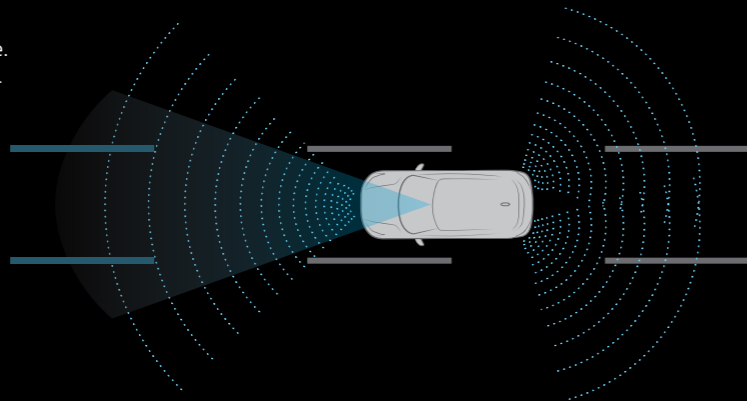

الثقة لمواصلة الطريق

عندما تقود بثقة، تستمتع بالرحلة بكامل تفاصيلها. تمنحك أوتلاندر أعلى مستويات الأمان مع 7 وسائد هوائية SRS لحماية شاملة للركاب، إضافة إلى أنظمة مساعدة السائق المتقدمة التي ترصد المخاطر المحتملة حول المركبة وتساعدك على تجنب الحوادث قبل وقوعها.

- Forward Collision Mitigation system [FCM] (Vehicle sensing only)
- Predictive Forward Collision Warning
- Adaptive Cruise Control [ACC]
- Lane Departure Warning [LDW]
- Rear Cross Traffic Alert [RCTA]
- Lane Change Alert
- Blind Spot Warning [BSW] with Lane Change Assist [LCA]
- Driver Attention Alert [DAA]
- Multi Around Monitor with Moving Object Detection [MOD]

- نظام تخفيف التصادم الأمامي (FCM) (يرصد المركبات فقط)
- نظام التحذير التنبؤي من التصادم الأمامي.
- نظام تثبيت السرعة التكيفي (ACC)
- نظام التحذير من مغادرة المسار (LDW)
- نظام التحذير من الاصطدام الخلفي (RCTA)
- نظام التحذير عند تغيير المسار.
- نظام تحذير البقعة العمياء (BSW) مع نظام مساعد تغيير المسار (LCA)
- نظام تنبيه السائق عند فقدان الانتباه (DAA)
- شاشة الرؤية المحيطة مع وظيفة اكتشاف الأجسام المتحركة (MOD)



P+



H



جلد شبه الأنيلين (بني طوبي)
Semi-aniline Leather (Brick Brown)



جلد غرانلوكس PVC x (أسود)
Granlux x PVC (Black)

جلد غرانلوكس PVC x (رمادي فاتح)
Granlux x PVC (Light Grey)

P



M



مقاعد مكسوّة بالجلد (أسود)
Leather-trimmed (Black)

مقاعد مكسوّة بالجلد (رمادي فاتح)
Leather-trimmed (Light Grey)



فماش (أسود)
Fabric (Black)

Vehicles with genuine leather seats use synthetic leather for parts of the seat surface, sides, backside, headrest, rear centre armrest, and door trim fabric.

في المركبات المزودة بمقاعد جلدية أصلية، يتم استخدام الجلد الصناعي في بعض الأجزاء مثل سطح المقعد الجانبي، والخلفي، ومسند الرأس، والمسند الوسطي الخلفي، وأقمشة الأبواب.

BODY COLOURS

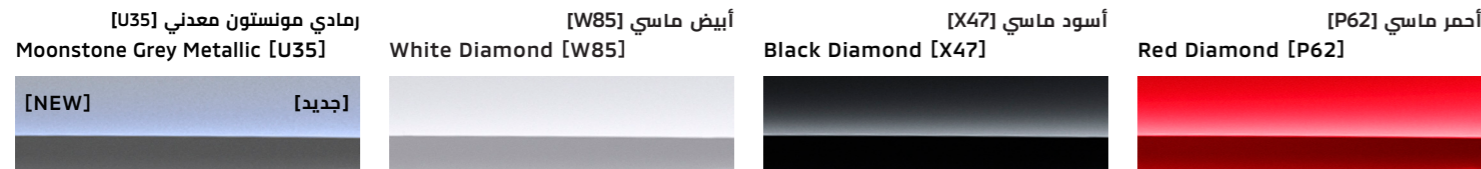

ألوان الهيكل



Note: Colours shown may differ slightly from actual colours due to printing process. Please consult your local MITSUBISHI MOTORS dealer/distributor for actual colours. Some equipment may vary by market. Please consult your local MITSUBISHI MOTORS dealer/distributor for details.

ملاحظة: قد تختلف الألوان المعروضة قليلاً عن الألوان الفعلية نتيجة لعملية الطباعة. يرجى استشارة وكيل/موزع ميسوبيشي موتورز المحلي لمعرفة الألوان الفعلية. قد تختلف بعض الاجهيزات حسب السوق. لمزيد من المعلومات، يرجى التواصل مع وكيل/موزع ميسوبيشي موتورز المحلي.

TECHNICAL SPECIFICATIONS

	2WD			4WD		
	2.5 litre					
	CVT*1					
	5-seater		7-seater			
	GM4WXTSCL	GM4WXTXCL	GM4WXTXCZL	GM4WXTUCZL	GM4WXTXCZR	GM4WXTXCZL1A
Dimensions & Weight						
Overall length	mm	4,720				
Overall width w/o mirror	mm	1,862				
Overall width w/ mirror folded	mm	1,897				
Overall width w/ mirror unfolded	mm	2,144				
Overall height	mm	1,742	1,745	1,742		
Wheelbase	mm	2,706				
Tread						
Front	mm	1,594				
Rear	mm	1,603				
Ground clearance	mm	207	210	207		
Gross vehicle weight	kg	2,245	2,350	2,405	2,405	
Maximum towing capacity	kg	1,600				
Minimum turning radius	m	5.5				
Fuel System						
Fuel type / octane	Regular Unleaded / RON 90 & over					
Fuel consumption						
Urban	litres/100 km	TBD			TBD	
Extra urban	litres/100 km	TBD			TBD	
Combined	litres/100 km	TBD			TBD	
Fuel tank capacity	litres	55				
Engine type	2.5L DOHC 4-cylinder Direct-Injection					
Total displacement	cc	2,488				
Injection system	Direct Injection					
Emission level	Euro6b / Tier 3 bin 70 (Chile) / Tier 3 bin 125 (Peru)					
Max. output	kW/rpm	135 / 6,000				
Max. torque	N·m/rpm	244 / 3,600				
Transmission						
Type	Continously Variable Transmission (CVT)					
CVT Automatic Ratios	2.631 - 0.378					
Reverse	1.960					
Final	5.694					
Performance						
Max. speed*2	km/h	190				
Acceleration*3						
0-100 km/h	sec.	TBD			TBD	
0-400 m	sec.	TBD			TBD	
Suspensions						
Front	MacPherson strut with stabiliser bar					
Rear	Multi-link with stabiliser bar					
Brakes						
Front (Ventilated disc)	17-inch	18-inch				
Rear (Ventilated disc)	16-inch	18-inch				
Steering						
Type	Rack and pinion / Electric Power Steering					
Tyres & Wheels						
Tyres (Front and rear)	P235/60 R18		255/45 R20	235/60 R18		

*1 Continuously Variable Transmission.

*2 Measured by MITSUBISHI MOTORS CORPORATION. Your actual mileage will vary depending on how you drive and maintain your vehicle.

*3 Acceleration, fuel consumption and CO۰ values vary depending on equipment level.

Note: Hazardous driving may cause serious injury or vehicle damage. Please drive safely at all times.

المواصفات الفنية

	دفع رباعي			دفع ثنائي			
	2.5 لتر						
	ناقل الحركة المتغير باستمرار*١ CVT						
	7 مقاعد				5 مقاعد		
GM4WXTXCZL1A	GM4WXTXCZR	GM4WXTUCZL	GM4WXTXCZL	GM4WXTXCL	GM4WXTSCL		
الأبعاد والوزن							
	4,720					مم	الطول الإجمالي
	1,862					مم	العرض الإجمالي من دون المرايا
	1,897					مم	العرض الإجمالي مع المرايا مطوية
	2,144					مم	العرض الإجمالي مع المرايا غير مطوية
	1,742	1,745	1,742			مم	الارتفاع الإجمالي
	2,706					مم	قاعدة العجلات
	المسار						
	1,594					مم	أمامي
	1,603					مم	خلفي
	207	210	207			مم	ارتفاع السيارة عن سطح الأرض
	2,405		2,405	2,350	2,245	كغ	وزن السيارة الإجمالي
	1,600					كغ	القدرة القصوى على السحب
	5.5					م	نصف قطر الدوران الأدنى

نظام الوقود							
	خالي من الرصاص / RON90 وأعلى						
	نوع الوقود / أوكتان						
	استهلاك الوقود						
	TBD					كـم	داخل المدينة
	TBD					كـم	خارج المدينة
	TBD					كـم	مشترك
	55					لتر	سعة خزان الوقود
	2.5 لتر DOHC بأربع أسطوانات وحقن مباشر						
	2,488					سم³	الإزاحة الكلية
	حقن مباشر						
	Euro6b / Tier 3 bin 70 (تشيلي) / Tier 3 bin 125 (بيرو)						
	135 / 6,000					كـم	قوة المحرك القصوى
	244 / 3,600					كـم	العزم الأقصى

ناقل الحركة						
	خالي من الرصاص / RON90 وأعلى					
	نوع					
	ينسب ناقل الحركة الأوتوماتيكي CVT					
	2.631 - 0.378					
	1.960					
	5.694					
	النهائي					

الأداء							
	190					كـم/س	السرعة القصوى*2
	التسارع*3						
	TBD					ثانية	كـم/س 0 - 100
	TBD					ثانية	م 0 - 100

نظام التعليق						
	دعامة ماكفرسون وعمود موازنة					
	متعدد الوصلات مع عمود توازن					
	أمامي					
	خلفي					
المكابح						
	18 بوصة		17 بوصة			
	18 بوصة		16 بوصة			
توجيه المقود						
	الرف والتلرس / مقود كهربائي					
الإطارات والعجلات						
	235/60 R18		255/45 R20	P235/60 R18		
	الإطارات (أمامية وخلفية)					

*١ ناقل الحركة المتغير باستمرار

*2 تم القياس من قبل شركة ميتسوبيشي موتورز. قد يختلف استهلاك الوقود الفعلي بحسب أسلوب القيادة وصيانة المركبة.

*3 تختلف قيم التسارع واستهلاك الوقود وانبعاثات ثاني أكسيد الكربون باختلاف مستوى التجهيز

ملحظة: قد يؤدي أسلوب القيادة الخطر إلى إصابات خطيرة أو أضرار بالمركبة. يرجى القيادة بأمان في جميع الأوقات.

ملحظات:
• نظام تخفيف التصادم الأمامي (FCM): إمكانيات الرصد والتحكم المتوفرة في نظام التخفيف من التصادم الأمامي هي مزايا تكميلية فقط ولا تمنع وقوع حادث تصادم في كل موقف. يتم تفعيل عمل نظام FCM عندما تكون هناك سيارة أمامك. يتم تفعيل عمل الفرملة الأتوماتيكية للسيارة التي أمامك. عندما تسير سيارتك بسرعة أكبر تقريبا من 5 كم/ ساعة. نظراً لعدم توفر ميزة تثبيت الفرامل في نظام FCM، يتم تحرير الفرامل بعد مرور ثاليتين تقريبا من التوقف. لمنع انقلاب السيارة بعد ذلك، قد يضطر السائق إلى الضغط على دواسة الفرامل. في بعض الحالات، قد لا يعمل FCM إذا قام السائق باتخاذ إجراءات لتجنب وقوع حادث من خلال توجيه المقود أو زيادة التسارع.

•نظام تثبيت السرعة التكيفي ACC: إمكانيات الرصد والتحكم المتوفرة في نظام تثبيت السرعة التكيفي ACC هي مزايا تكميلية فقط. قد لا يتم تفعيل عمل ACC في بعض المواقع. قد لا يرصد هذا النظام الوضع الفعلي للطريق اعتماداً على نوع السيارة التي تسر أمامك وظروفها، الأحوال الجوية، وظروف الطريق. إضافة إلى ذلك، قد يتعذر على النظام التباطؤ بدرجة كافية إذا قام سائق السيارة التي أمامك بالضغط على دواسة الفرامل بشكل مفاجئ أو جاءت سيارة أخرى إلى مسارك. وأصبحت بالقرب منك من الأمام. ضم ACCللاستخدامه على الطرق السريعة والطرق السريعة متعددة المسارات.

Note:
•FCM: The detection and control capabilities of Forward Collision Mitigation system [FCM] are supplemental only and do not prevent collisions in every situation. FCM operates when a vehicle is in front of your vehicle. Auto braking is activated for a car ahead when your vehicle is travelling at a speed of above approx. 3 MPH (5 km/h). Since FCM has no function to maintain braking, the brake is released approximately 2 seconds after stopping. To prevent the vehicle from rolling thereafter, the driver may have to hold the brake pedal down. In some cases, FCM may not function if the driver takes actions for accident avoidance through steering or acceleration operation.

•ACC: The detection and control capabilities of Adaptive Cruise Control [ACC] are supplemental only. ACC may not be activated in some situations. This system may not correctly detect the actual situation depending on the type of vehicle in front and its conditions, the weather conditions, and the road conditions. Additionally, the system may be unable to decelerate sufficiently if the vehicle in front applies the brakes suddenly or another vehicle cuts into your path, so your vehicle approaches the front vehicle. ACC is designed for use on highways and expressways.

DIMENSIONAL VIEWS

(Fill in according to your region's specifications. Do not print this version.)

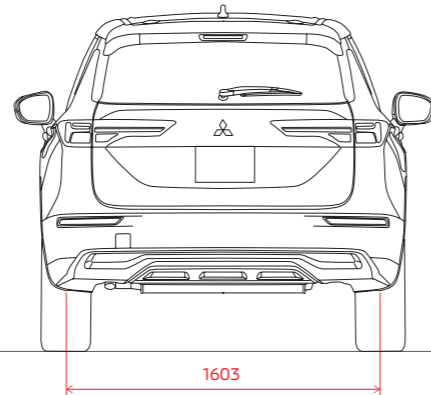
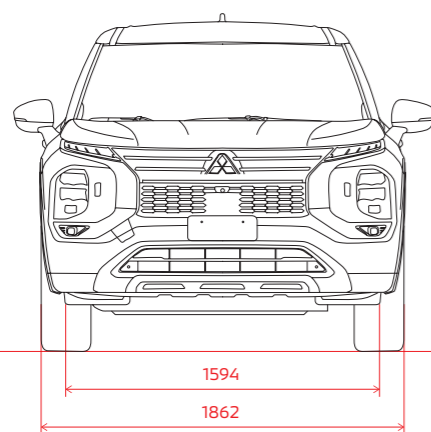
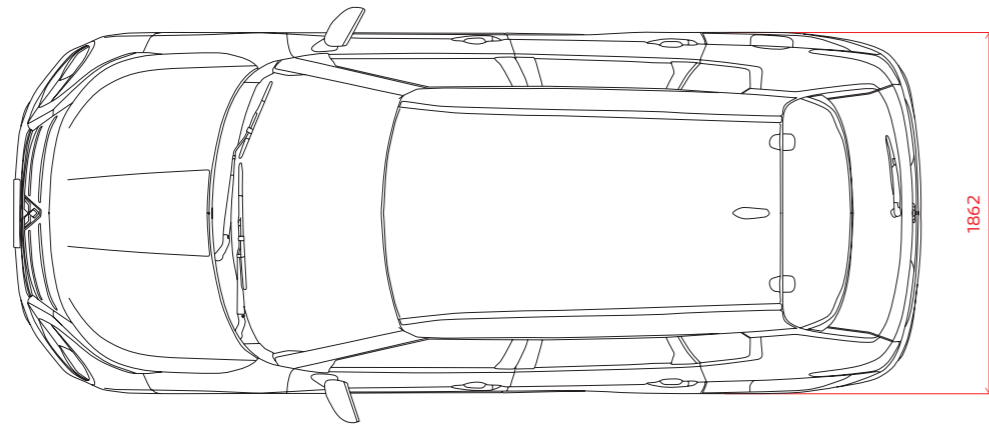
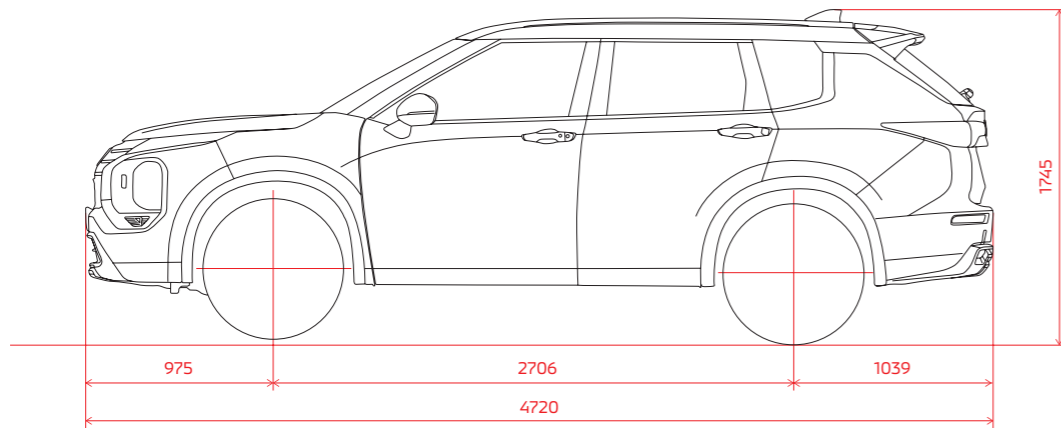

All measurements in millimetres

الأبعاد الرسومية

(إملاء البيانات وفقاً لشروط منطقتك، لا تتم طباعة هذه النسخة)

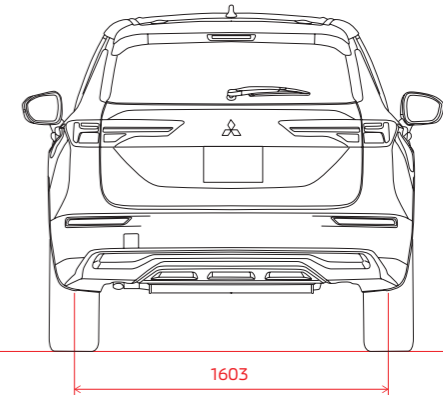
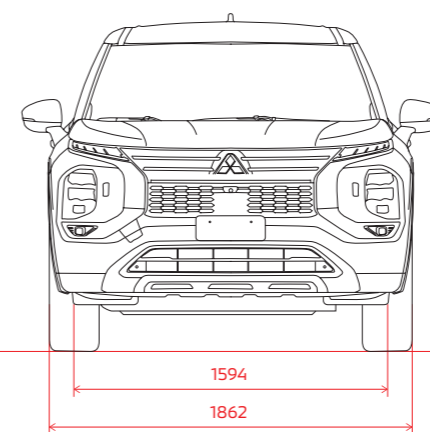
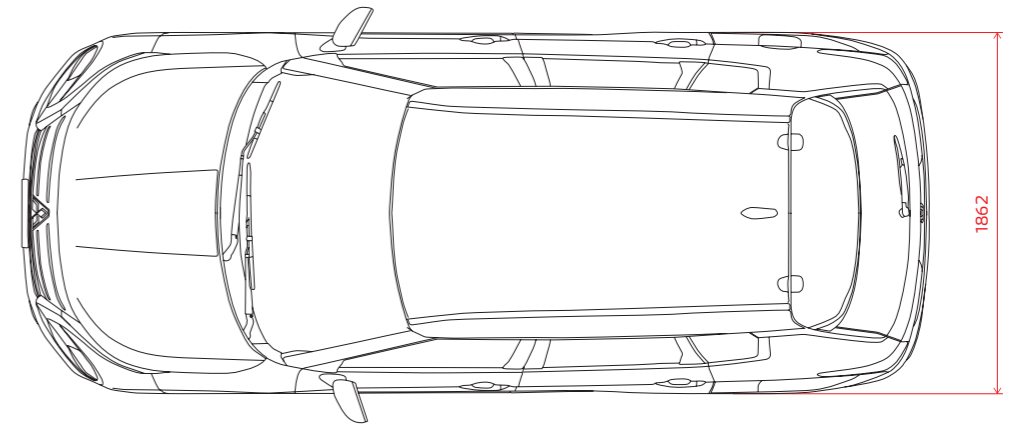
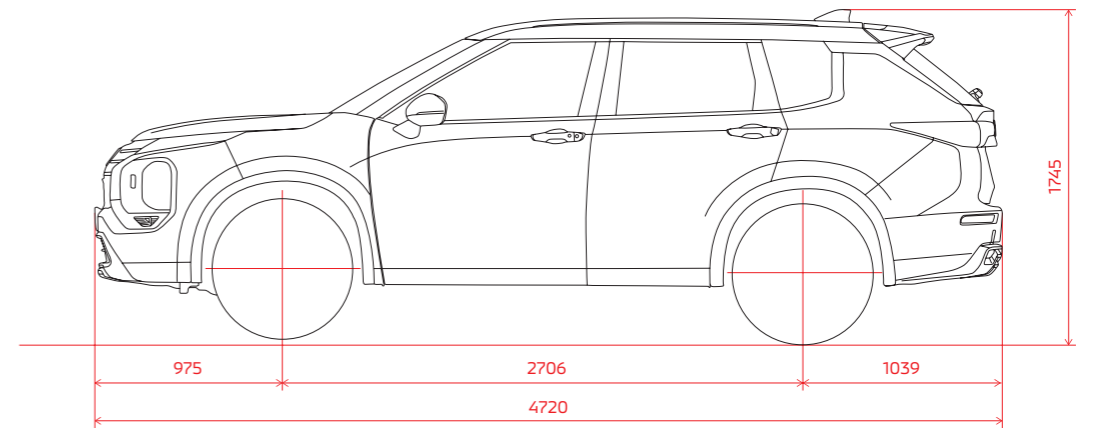

جميع الأبعاد بالمليمتير

• **RCTA:** Rear Cross Traffic Alert [RCTA] is not a replacement for proper driving procedures and is not designed to help prevent contact with vehicles or objects. When backing out of a parking space, always use the side and rear mirrors and turn and look in the direction your vehicle will move. Never rely solely on the RCTA system.
• **DAA:** The Driver Attention Alert [DAA] system is only a warning to inform the driver of a potential lack of driver attention or drowsiness. It will not steer the vehicle or prevent loss of control. The DAA system does not detect and provide an alert of the driver's lack of attention or fatigue in every situation. It is the driver's responsibility to stay alert, drive safely, keep the vehicle in the travelling lane, be in control of the vehicle at all times, avoid driving when tired, and avoid distractions (texting, etc.).

Drivers are fully responsible for their own safe driving. Please drive safely and do not rely solely on these systems whilst driving. Please see the owner's manual for additional information. If you have any questions, please consult your local MITSUBISHI MOTORS dealer/distributor for details.

• **نظام التحذير عند الرجوع للخلف (RCTA):** لا يُعد هذا النظام بديلاً عن إجراءات القيادة الصحيحة، وهو غير مصمم لمنع الاصطدام بالمركبات أو الأجسام. عند الرجوع من موقف السيارة، يجب دائماً استخدام المرايا الجانبية والخلفية والتأكد بالنظر في اتجاه حركة المركبة. لا تعتمد مطلقاً على نظام RCTA فقط.
• **نظام تنبيه السائق (DAA):** هو مجرد تحذير لإبلاغ السائق بالاحتمال لنقص الانتباه أو النعاس. لن يقوم النظام بتوجيه السيارة أو منع فقدان السيطرة عليها. لا يكشف النظام أو يوفر تحذيراً من نقص انتباه السائق أو إرهاقه في جميع الحالات. تقع على عاتق السائق مسؤولية البقاء متنبهاً، والقيادة بأمان، والحفاظ على المركبة في مسارها، والتحكم بها في جميع الأوقات، وتجنب القيادة عند الشعور بالتعب، وتجنب مصادر المشتت (مثل الرسائل النصية وما إلى ذلك). السائقون يتحملون المسؤولية الكاملة عن قيادتهم الآمنة. يرجى القيادة بأمان وعدم الاعتماد فقط على هذه الأنظمة أثناء القيادة.

يتحمل السائقون المسؤولية الكاملة عن قيادتهم الآمنة. يرجى القيادة بأمان وعدم الاعتماد فقط على هذه الأنظمة أثناء القيادة. يرجى الرجوع إلى دليل المالك لمزيد من المعلومات. وإذا كان لديك أية أسئلة، فيرجى استشارة وكيل/موزع ميتسوبيشي موتورز المحلي.